



ESTADO DO RIO GRANDE DO SUL  
MUNICÍPIO DE CANOAS  
Secretaria Municipal de Licitações e Contratos  
Diretoria de Licitações

**EDITAL Nº 122/2023 PREGÃO ELETRÔNICO PARA REGISTRO DE PREÇOS Nº 032/2023**

**Objeto:** Registro de Preços de pessoa jurídica para fornecimento de materiais destinados à Diretoria de Trânsito, mais precisamente quanto à sinalização temporária, utilizada pelos servidores responsáveis pela fiscalização de trânsito. **Recebimento de Propostas:** até às 09 horas do dia 10/08/2023. **Abertura de Propostas:** às 09 horas e 30 minutos do dia 10/08/2023. **Disputa:** às 09 horas e 45 minutos do dia 10/08/2023. **Editais:** site [www.pregaobanrisul.com.br](http://www.pregaobanrisul.com.br); [www.pregaoonlinebanrisul.com.br](http://www.pregaoonlinebanrisul.com.br) ou [www.canoas.rs.gov.br](http://www.canoas.rs.gov.br)

**Deise Cristine Busato da Silva**

Secretária Municipal de Licitações e Contratos



## **EDITAL Nº 122/2023 PREGÃO ELETRÔNICO PARA REGISTRO DE PREÇOS Nº 032/2023**

### **1. PREÂMBULO**

**1.1. O MUNICÍPIO DE CANOAS (RS)**, por intermédio da Secretaria Municipal de Licitações e Contratos (SMLC), Diretoria de Licitações (DL), torna público que realizará licitação, processado na modalidade **PREGÃO ELETRÔNICO**, em **REGIME DE REGISTRO DE PREÇOS**, com o critério de julgamento do tipo **MENOR PREÇO**, nos termos deste edital e de seus anexos, por meio da utilização de recursos de tecnologia da informação - INTERNET. **LICITAÇÃO COM RESERVA DE COTA DE ATÉ 25% (VINTE E CINCO POR CENTO) PARA MICROEMPRESA (ME), EMPRESA DE PEQUENO PORTE (EPP) E MICROEMPREENDEDOR INDIVIDUAL**. A presente licitação reger-se-á pela Lei federal nº 10.520, de 17 de julho de 2002; Lei Complementar Federal nº 123, de 14 de dezembro de 2006; Decreto Municipal nº 354, de 26 de agosto de 2015; Decreto Municipal nº 106, de 3 de abril de 2018; Decreto Federal nº 10.024/2019, de 23 de setembro de 2019; Decreto Municipal nº 171, de 24 de maio de 2021 e legislação pertinente; subsidiariamente, pela Lei Federal nº 8.666, de 21 de junho de 1993; e pelas condições previstas neste Edital e seus anexos.

**1.2.** Integram o presente edital os seguintes anexos.

**Anexo I** – Termo de referência.

**Anexo II** – Modelo de declarações relativas às exigências legais (Art. 4º, inciso VII, da Lei 10.520/2002, Inexistência de suspensão, impedimentos e/ou inidoneidade, Art. 7º, XXXIII da CF/88 e do artigo 27, inciso V, da Lei 8.666/93 e Quadro Societário)

**Anexo III** – Modelo de declaração de que não está incurso nos impedimentos do § 4º, artigo 3º, da Lei Complementar 123/2006.

**Anexo IV** - Minuta da Ata de Registro de Preços;

**Anexo V** – Formulário de dados da empresa.

### **2. DO OBJETO**

**2.1.** A presente licitação visa o **REGISTRO DE PREÇOS** de pessoa jurídica para fornecimento de materiais destinados à Diretoria de Trânsito, mais precisamente quanto à sinalização temporária, utilizada pelos servidores responsáveis pela fiscalização de trânsito, de acordo com as condições contidas no Anexo I - Termo de Referência, que fará parte do Edital como anexo.



### 3. DA DISPONIBILIZAÇÃO DO EDITAL

3.1. O Edital e seus anexos poderão ser obtidos nos *sites* da **Prefeitura Municipal de Canoas**: [www.canoas.rs.gov.br](http://www.canoas.rs.gov.br), link licitações e do **Banrisul**: [www.pregaobanrisul.com.br](http://www.pregaobanrisul.com.br) ou [www.pregaoonlinebanrisul.com.br](http://www.pregaoonlinebanrisul.com.br).

### 4. DA REALIZAÇÃO

4.1. O Pregão Eletrônico será realizado em sessão pública, por meio da *internet*, mediante condições de segurança – criptografia e autenticação – em todas as suas fases, através da utilização do aplicativo "**Licitações**", do **Portal Eletrônico do Banco do Estado do Rio Grande do Sul S/A**, sendo os trabalhos conduzidos pelo(a) pregoeiro(a), com o suporte de sua equipe de apoio, os quais, juntamente, com a autoridade competente, formam o conjunto de operadores do sistema do Pregão Eletrônico.

### 5. DA DATA E DO HORÁRIO DA LICITAÇÃO

- 5.1. Recebimento das propostas e documentos de habilitação: **até às 09 horas do dia 10/08/2023.**
- 5.2. Abertura das propostas e documentos de habilitação: **às 09 horas e 30 minutos do dia 10/08/2023.**
- 5.3. Início da sessão e disputa de preços: **às 09 horas e 45 minutos do dia 10/08/2023.**

### 6. DA PARTICIPAÇÃO

6.1. Respeitadas as condições normativas próprias e as constantes deste Edital, poderá participar desta licitação:

6.1.1. pessoa jurídica legalmente estabelecida no País que esteja devidamente credenciada nos termos do item 8 deste Edital;

6.1.1.1. Lote(s) Preferencial(is): qualquer pessoa jurídica cujo objeto social seja compatível com o objeto da licitação e que atenda a todas as exigências estabelecidas neste Edital e seus Anexos.

6.1.1.2. Lote(s) Exclusivo(s): exclusivamente microempresas e empresas de pequeno porte cujo objeto social seja compatível com o objeto da licitação e que atenda a todas as exigências estabelecidas neste Edital e seus Anexos.



ESTADO DO RIO GRANDE DO SUL  
MUNICÍPIO DE CANOAS  
Secretaria Municipal de Licitações e Contratos  
Diretoria de Licitações

6.1.2. empresa estrangeira, desde que apresente Decreto de Autorização para funcionamento no país, e ato de registro ou autorização para funcionamento expedida pelo órgão competente, quando a atividade assim o exigir e, ainda, atenda às exigências de habilitação mediante documentos equivalentes, autenticados pelos respectivos consulados e traduzidos por Tradutor Público e Intérprete Comercial, devendo ter representação legal no Brasil com poderes expressos para receber citação e responder administrativa ou judicialmente.

**6.2.** Não poderá participar direta ou indiretamente desta licitação o licitante enquadrado em qualquer das seguintes hipóteses:

6.2.1. declarados inidôneos para licitar ou contratar com a Administração Pública, nas suas esferas federal, estadual ou municipal, nos termos do artigo 87, incisos III e IV, da Lei 8.666/1993, respectivamente;

6.2.2. que estejam temporariamente suspensos de participar em licitação e impedidos de licitar e contratar com a Administração Pública;

6.2.3. com decretação de falência, em processo de recuperação judicial ou extrajudicial, salvo mediante autorização do juízo em que tramita o procedimento da recuperação judicial, sendo necessário apresentação dos seguintes documentos relativos à habilitação:

6.2.3.1. autorização do juízo em que tramita o procedimento da recuperação judicial, certificando que a empresa está apta econômica e financeiramente a suportar o cumprimento de um futuro contrato com a Administração Pública, levando em consideração o objeto a ser contratado neste certame específico;

6.2.3.2. plano de homologação da recuperação judicial em pleno vigor;

6.2.3.3. certidão positiva de recuperação judicial ou extrajudicial, expedida pelo distribuidor da sede da licitante;

6.2.3.4. todos os demais documentos referentes à habilitação previstos no edital;

6.2.3.5. a apresentação dos documentos elencados neste subitem são obrigatórios, salvo existência expressa na referida ordem judicial que dispense a licitante da apresentação.

6.2.4. submisso a concurso de credores, em liquidação ou em dissolução;

6.2.5. que possua em seu quadro societário, servidores (Efetivos ou Comissionados) do Município de Canoas, ou em suas autarquias e fundações, na condição de sócios ou administradores com poder de direção.

6.2.6. em que o ramo de atividade não seja pertinente ou compatível com o objeto desta licitação;



ESTADO DO RIO GRANDE DO SUL  
MUNICÍPIO DE CANOAS  
Secretaria Municipal de Licitações e Contratos  
Diretoria de Licitações

6.2.7. cooperativas de trabalho, considerando a vedação contida no art. 5º da Lei federal nº 12.690/2012, salvo se legalmente viável e, nestes termos, autorizado expressamente no Termo de Referência;

6.2.8. os interessados enquadrados nas hipóteses do art. 9º, da Lei 8.666/1993.

**6.3.** Não poderá participar desta licitação, ainda que direta ou indiretamente, servidor público da entidade ou do órgão contratante, ou responsável pela licitação.

6.3.1. Para fins do disposto no subitem 6.3, considera-se participação indireta a existência de qualquer vínculo de natureza técnica, comercial, econômica, financeira ou trabalhista.

**6.4.** Nenhum licitante poderá participar desta licitação com mais de uma proposta por lote.

**6.5.** A participação na presente licitação implica a aceitação plena e irrevogável de todos os termos, cláusulas e condições constantes deste Edital, bem como a observância dos preceitos legais e regulamentares em vigor e a responsabilidade pela fidelidade e legitimidade das informações e dos documentos apresentados em qualquer fase do procedimento.

## **7. DA PARTICIPAÇÃO DE MICROEMPRESAS E DE EMPRESAS DE PEQUENO PORTE**

**7.1.** Os licitantes que comprovem, quando do envio da proposta inicial, o atendimento dos requisitos estabelecidos neste edital e em seus anexos e que estejam cadastrados/credenciados junto à Central de Compras do Estado do Rio Grande do Sul através do site [www.pregaobanrisul.com.br](http://www.pregaobanrisul.com.br) ou [www.celic.rs.gov.br](http://www.celic.rs.gov.br), o enquadramento social de que trata este item, terão tratamento diferenciado e favorecido nos termos da Lei Complementar federal nº 123/2006.

7.1.1. A ME ou EPP interessada em participar da licitação deverá apresentar, na forma da Lei, juntamente com os documentos de habilitação, declaração formal, conforme anexo V, de que não está incurso em nenhum dos impedimentos do § 4º, do art. 3º, da Lei Complementar nº. 123/2006, assinada por representante legal da licitante ou por procurador/credenciado, munido de procuração hábil, nos termos da Lei ou de carta de credenciamento.

7.1.2. A apresentação da Declaração de enquadramento como microempresa ou empresa de pequeno porte na forma eletrônica, dispensa a apresentação da Declaração de enquadramento na forma do Anexo.

**7.2.** A ausência dessa declaração, no momento do envio da proposta, significará a desistência da microempresa e/ou de empresa de pequeno porte de utilizar-se das prerrogativas a elas concedidas pela Lei Complementar federal nº 123/2006.



ESTADO DO RIO GRANDE DO SUL  
MUNICÍPIO DE CANOAS  
Secretaria Municipal de Licitações e Contratos  
Diretoria de Licitações

**7.3.** Nos termos dos artigos 42 e 43 da Lei Complementar 123/2006, as microempresas e empresas de pequeno porte deverão apresentar os documentos de habilitação, mesmo que estes apresentem alguma restrição relativa à regularidade fiscal e trabalhista, sob pena de inabilitação.

7.3.1. A microempresa ou empresa de pequeno porte que apresentar documentos com restrições quanto à regularidade fiscal e trabalhista tem assegurado o prazo de 5 (cinco) dias úteis, a partir da declaração de vencedor da licitação, prorrogáveis por igual período, a critério da Administração Pública, para a regularização da documentação, pagamento ou parcelamento do débito, e emissão de eventuais certidões negativas ou positivas com efeito de certidão negativa.

7.3.2. A não regularização da documentação implicará decadência do direito à contratação, sem prejuízo das sanções previstas no art. 81, da Lei 8.666/1993, sendo facultado à Administração convocar as licitantes remanescentes, na ordem de classificação, para contratação, ou revogar a licitação.

## **8. DO CREDENCIAMENTO**

**8.1.** Os interessados em participar na presente licitação deverão estar regularmente credenciados junto ao provedor do sistema, dispor de chave de identificação e senha pessoal (intransferíveis) através do site [www.pregaobanrisul.com.br](http://www.pregaobanrisul.com.br) necessitando estar credenciadas junto à Sessão de Cadastro da Central de Compras/RS - CELIC, podendo também ser acessada através do site [www.celic.rs.gov.br](http://www.celic.rs.gov.br).

**8.2.** O credenciamento dar-se-á pela atribuição de chave de identificação e de senha, pessoal e intransferível, para acesso ao sistema eletrônico.

8.2.1. A chave de identificação e a senha recebida junto a CELIC poderão ser utilizadas em qualquer pregão eletrônico, salvo quando canceladas por solicitação do credenciado ou outro fato impeditivo de participação de licitação em órgãos públicos.

8.2.2. É de exclusiva responsabilidade do usuário o sigilo da senha, bem como seu uso em qualquer transação efetuada diretamente ou por seu representante, não cabendo ao BANRISUL S/A. (provedor do sistema) ou ao Município de Canoas responsabilidade por eventuais danos decorrentes de uso indevido da senha, ainda que por terceiros.

8.2.3. A perda da senha ou a quebra de sigilo deverão ser comunicadas imediatamente ao provedor do sistema, para imediato bloqueio de acesso.



**8.3.** O credenciamento do licitante ou de seu representante implica a responsabilidade legal pelos atos praticados e a presunção de sua capacidade técnica para realização das transações inerentes ao pregão eletrônico.

**8.4.** O licitante será responsável por todas as transações que forem efetuadas em seu nome no sistema eletrônico, assumindo como firmes e verdadeiras suas propostas e lances.

**8.5.** No caso de participação de empresas em consórcio, o credenciamento e a operação do sistema eletrônico devem ser realizados pela empresa líder do consórcio.

## **9. DA PROPOSTA E DOCUMENTOS DE HABILITAÇÃO**

**9.1.** Os licitantes deverão elaborar e enviar a proposta inicial e os documentos de habilitação até a data e hora marcadas para a abertura da sessão, exclusivamente por meio do sistema eletrônico, em campo próprio do sistema, quando se encerrará a fase de recebimento de propostas e encaminhamento de documentos de habilitação.

### **9.2. Da Proposta**

9.2.1. As propostas deverão ter prazo de validade não inferior a 60 (sessenta) dias a contar da data da abertura da licitação.

9.2.1.1. Se não constar o prazo de validade, entende-se 60 (sessenta) dias.

9.2.2. A proposta de preços inicial deverá conter as características técnicas do produto ofertado, com especificações do objeto de forma clara, descrevendo detalhadamente as características técnicas do objeto proposto e outros elementos que identifiquem suas configurações, indicando obrigatoriamente e expressamente, a sua marca e, se for o caso, o modelo, ou ainda declaração de pleno atendimento as especificações contidas no edital.

9.2.3. A escolha do material a ser utilizado para a comprovação das especificações técnicas do objeto proposto, quando solicitado, fica a critério da licitante, ressaltando-se que será desclassificado aquele que, seja qual for o motivo, venha a apresentar a documentação incompleta ou deixe de comprovar qualquer característica do objeto proposto ou não atenda a todas as exigências constantes no edital;

9.2.4. A proposta final deverá manter inalteradas as características, bem como a marca e modelo indicados no item 9.2.3.

9.2.5. As propostas deverão, sempre que possível, conter o código de barras do objeto ofertado.



ESTADO DO RIO GRANDE DO SUL  
MUNICÍPIO DE CANOAS  
Secretaria Municipal de Licitações e Contratos  
Diretoria de Licitações

9.2.6. Os licitantes deverão consignar o valor da proposta em reais, considerado suficiente e completo, já inclusas todas as despesas ordinárias diretas e indiretas decorrentes da execução do objeto, inclusive tributos e/ou impostos, encargos sociais, trabalhistas, previdenciários, fiscais e comerciais incidentes, taxa de administração, frete, seguro e outros, ainda que aqui não especificado, que possa incidir ou ser necessária à execução e ao cumprimento integral do objeto da licitação.

9.2.6.1. Será de inteira responsabilidade da licitante o preço proposto, não sendo consideradas reclamações por erros ou equívocos manifestados após a abertura das propostas, não lhe assistindo o direito de pleitear qualquer alteração sob a alegação de erro, omissão ou qualquer outro pretexto.

9.2.6.2. É de inteira responsabilidade do licitante obter dos órgãos competentes informações sobre a incidência ou não de tributos de qualquer natureza relativos ao objeto desta licitação, nos mercados interno e/ou externo, não se admitindo alegação de desconhecimento de incidência tributária, ou outras correlatas.

9.2.7. A apresentação da proposta financeira pressupõe o pleno conhecimento e a plena aceitação, por parte da licitante, das normas, exigências e condições de habilitação estabelecidas no edital e seus anexos.

9.2.8. A eventual omissão na proposta financeira em relação a exigências do edital importa na submissão da licitante às normas nele estabelecidas.

9.2.9. Até data e hora marcada para o início da sessão, o licitante poderá retirar ou substituir a proposta e os documentos de habilitação anteriormente inseridos no sistema.

9.2.10. Após a abertura da sessão, não cabe desistência da proposta, salvo por motivo resultante de fato superveniente e aceito pelo pregoeiro.

9.2.11. Serão desclassificadas as propostas que não atenderem às exigências do presente Edital, que forem omissas ou apresentarem irregularidades.

9.2.12. As propostas ficarão disponíveis no sistema eletrônico.

### **9.3. Das Declarações**

9.3.1. No momento do envio da proposta e dos documentos de habilitação, o licitante deverá prestar, por meio do sistema eletrônico, as seguintes declarações:

9.3.2.1. que está ciente das condições contidas neste Edital, bem como que cumpre plenamente os requisitos de habilitação;

9.3.2.2. que, até a presente data, inexistem fatos impeditivos para a sua participação, ciente da obrigatoriedade de declarar ocorrências posteriores;





ESTADO DO RIO GRANDE DO SUL  
MUNICÍPIO DE CANOAS  
Secretaria Municipal de Licitações e Contratos  
Diretoria de Licitações

9.3.2.3. que cumpre os requisitos estabelecidos no art. 3º da Lei Complementar nº 123/2006, estando apto a usufruir do tratamento favorecido estabelecido em seus arts. 42 a 49, se for o caso;

9.3.2.4. que não emprega menor de dezoito anos em trabalho noturno, perigoso ou insalubre e não emprega menor de dezesseis anos, ressalvado na condição de aprendiz a partir de quatorze anos;

9.3.2.5. que assume o compromisso de guardar todos os documentos originais/autenticados, anexados eletronicamente ou apresentados para digitalização, se for o caso, pelo prazo de 10 (dez) anos, e apresentá-los quando requeridos pela Administração Pública;

9.3.2.6. que os documentos anexados eletronicamente ou apresentados para digitalização, se for o caso, são fiéis aos originais e válidos para todos os efeitos legais, incorrendo nas sanções previstas na Lei Federal nº 10.520/2002, Lei nº 8.666/1993 e Decreto 171/2021 em caso de declaração falsa, sem prejuízo da responsabilização civil e criminal.

9.3.3. Caso não sejam apresentadas as declarações supramencionadas, será concedido prazo de 2 (duas) horas, no sistema eletrônico, para o devido saneamento, em conformidade com o Acórdão 988/2022 - TCU Plenário.

9.3.4. Nos casos de emissão de declaração falsa, o licitante estará sujeito à tipificação no crime de falsidade ideológica, previsto no art. 299 do Código Penal Brasileiro, nos crimes previstos nos arts. 90 e 93 da Lei federal nº 8.666/1993, e ao art. 5º da Lei Federal nº 12.846/2013 e Lei Municipal 5.893/2014, sem prejuízo da aplicação das sanções administrativas previstas no presente Edital.

#### **9.4. Dos Documentos de Habilitação**

9.4.1. São exigidos os seguintes documentos de habilitação abaixo discriminados.

##### **9.4.2. Documentos Relativos à Habilitação Jurídica:**

9.4.2.1. registro comercial, no caso de empresa individual;

9.4.2.2. ato constitutivo, estatuto ou contrato social em vigor, devidamente registrado, em se tratando de sociedades comerciais, e, no caso de sociedades por ações, acompanhado de documentos de eleição de seus administradores;

9.4.2.3. inscrição do ato constitutivo, no caso de sociedades civis, acompanhada de prova de diretoria em exercício;

9.4.2.4. decreto de autorização, em se tratando de empresa ou sociedade estrangeira em funcionamento no País, e ato de registro ou autorização para funcionamento expedido pelo órgão competente, quando a atividade assim o exigir;



ESTADO DO RIO GRANDE DO SUL  
MUNICÍPIO DE CANOAS  
Secretaria Municipal de Licitações e Contratos  
Diretoria de Licitações

9.4.2.5. enquadramento como empresa de pequeno porte ou microempresa emitido pela Junta Comercial, Industrial e Serviços do Rio Grande do Sul ou Órgão equivalente de outro Estado da Federação, ou, ainda, pela forma prevista no art. 39A da Lei federal nº 8.934, de 18 de novembro de 1994, acompanhada do modelo constante no Anexo V ou declaração na forma eletrônica, quando for o caso.

**9.4.3. Documentos Relativos à Regularidade Fiscal e Trabalhista:**

9.4.3.1. prova de inscrição no Cadastro Nacional de Pessoas Jurídicas (CNPJ);

9.4.3.2. prova de inscrição no cadastro de contribuintes estadual ou municipal, se houver, relativo à sede do licitante, pertinente ao seu ramo de atividade e compatível com o objeto contratual;

9.4.3.3. prova de regularidade para com a Fazenda Federal, Estadual e Municipal da sede do licitante;

9.4.3.4. prova de regularidade relativa à Seguridade Social e ao Fundo de Garantia do Tempo de Serviço (FGTS), demonstrando situação regular no cumprimento dos encargos sociais instituídos por lei;

9.4.3.5. prova de regularidade perante a Justiça do Trabalho, mediante a apresentação de Certidão Negativa de Débitos Trabalhistas (CNDT) ou de Certidão Positiva de Débitos Trabalhistas com Efeito de Negativa (CPDT), emitida nos exatos termos da disposição do §2º do art. 642- A da CLT.

**9.4.4. Documentos Relativos à Qualificação Técnica:**

9.4.4.1. Comprovação de Capacidade Técnica, a apresentação de Atestado(s) de Capacidade Técnica, expedido por pessoa jurídica de direito público ou privado, em que a licitante comprove o fornecimento de objeto compatível em características, quantidades e prazos com o licitado, conforme estabelece o art. 30, II da Lei nº 8.666/93.

9.4.4.2. Os Atestados apresentados deverão conter as seguintes informações: Nome do Contratado, do Contratante, identificação e quantidades do objeto fornecido e local do fornecimento.

**9.4.5. Documentos Relativos à Qualificação Econômico-Financeira:**

9.4.5.1. Certidão negativa em matéria falimentar, de recuperação judicial e extrajudicial, expedida pelo distribuidor da sede da licitante. Será admitida a participação de empresas em processo de recuperação judicial ou extrajudicial, mediante atendimento do subitem 6.2.3.1. e seguintes.

**9.4.6. Documentos Complementares para Habilitação:**

9.4.6.1. Os documentos para habilitação serão complementados, conforme o caso, de acordo com o que está disposto no Anexo I - Termo de Referência.





## 10. DA OPERACIONALIZAÇÃO DA SESSÃO ELETRÔNICA

10.1. Os trabalhos serão conduzidos pelo pregoeiro, mediante a inserção e monitoramento de dados gerados ou transferidos no endereço eletrônico mencionado nos **itens 7.1 e 8.1**.

10.2. A participação no certame dar-se-á por meio da digitação da senha pessoal e intransferível do licitante credenciado e subsequente encaminhamento da proposta, exclusivamente por meio do sistema eletrônico, observados data e horário estabelecidos neste Edital.

10.3. Caberá ao licitante acompanhar as operações no sistema eletrônico durante a sessão pública da licitação, ficando responsável pelo ônus decorrente da perda de negócios diante da inobservância de qualquer mensagem emitida pelo sistema ou de sua desconexão.

10.4. Se ocorrer a desconexão do pregoeiro durante a etapa de lances, e o sistema eletrônico permanecer acessível aos licitantes, os lances continuarão sendo recebidos, sem prejuízo dos atos realizados.

10.4.1. Quando a desconexão do sistema eletrônico para o pregoeiro persistir por tempo superior a dez minutos, a sessão pública será suspensa e **reiniciada somente decorridas vinte e quatro horas** após a comunicação do fato aos participantes, no sítio eletrônico utilizado para divulgação.

10.5. No caso de desconexão do licitante, o mesmo deverá de imediato, sob sua inteira responsabilidade, providenciar sua conexão ao sistema.

## 11. DA REFERÊNCIA DE TEMPO

11.1. Todas as referências de tempo citadas no aviso da licitação, neste Edital, e durante a sessão pública, observarão obrigatoriamente o horário de Brasília/DF e serão registradas no sistema eletrônico e na documentação relativa ao certame.

## 12. DA ABERTURA DA PROPOSTA E DA ETAPA COMPETITIVA

12.1. A abertura da sessão pública ocorrerá na data e na hora indicadas no **item 5**.

12.2. Durante a sessão pública, a comunicação entre o pregoeiro e os licitantes ocorrerá exclusivamente pelo sistema eletrônico.

12.2.1. Não será aceito nenhum outro tipo de contato, como meio telefônico ou *e-mail*.

12.3. O pregoeiro verificará as propostas apresentadas e desclassificará, motivadamente, aquelas que não estejam em conformidade com os requisitos estabelecidos neste Edital.



ESTADO DO RIO GRANDE DO SUL  
MUNICÍPIO DE CANOAS  
Secretaria Municipal de Licitações e Contratos  
Diretoria de Licitações

12.4. A desclassificação da proposta será sempre fundamentada e registrada no sistema, com acompanhamento em tempo real pelos licitantes, anexando-se cópia das propostas desclassificadas aos autos do processo licitatório.

12.5. O sistema ordenará, automaticamente, as propostas classificadas pelo pregoeiro.

12.6. Somente os licitantes com propostas classificadas participarão da fase de lances.

12.7. Os licitantes classificados poderão encaminhar lances sucessivos, exclusivamente por meio do sistema eletrônico, sendo imediatamente informados do horário e do valor consignados no registro de cada lance.

12.8. Os licitantes poderão oferecer lances sucessivos, observados o horário fixado para abertura da sessão pública e as regras estabelecidas no edital.

12.9. O licitante somente poderá oferecer valor inferior ou maior percentual de desconto ao último lance por ele ofertado e registrado pelo sistema, observado, quando houver, o intervalo mínimo de diferença de valores ou de percentuais entre os lances, que incidirá tanto em relação aos lances intermediários quanto em relação ao lance que cobrir a melhor oferta.

12.9.1. Não serão aceitos dois ou mais lances iguais e prevalecerá aquele que for recebido e registrado primeiro.

12.10. Durante o transcurso da sessão, os licitantes terão informações, em tempo real, do valor do menor lance registrado, mantendo-se em sigilo a identificação do ofertante.

12.11. Não poderá haver desistência dos lances ofertados após a abertura da sessão, sujeitando-se os licitantes desistentes às sanções previstas neste Edital, salvo as decorrentes de caso fortuito ou imprevisível com a devida justificativa aceita pelo pregoeiro.

12.12. Caso o licitante não apresente lances, concorrerá com o valor de sua proposta.

12.13. Durante a fase de lances, o pregoeiro poderá excluir, justificadamente, lance cujo valor seja manifestamente inexequível.

12.14. A disputa ocorrerá pelo modo aberto.

12.15. A etapa de envio de lances na sessão pública durará dez minutos e, após isso, será prorrogada automaticamente pelo sistema quando houver lance ofertado nos últimos dois minutos do período de duração da sessão pública.

12.16. A prorrogação automática da etapa de envio de lances será de dois minutos e ocorrerá sucessivamente sempre que houver lances enviados nesse período de prorrogação, inclusive quando se tratar de lances intermediários.



12.17. Na hipótese de não haver novos lances na forma estabelecida nos itens 12.16 e 12.17 a sessão pública será encerrada automaticamente.

12.18. No caso da sessão encerrar sem prorrogação automática, o pregoeiro poderá admitir o reinício da etapa de envio de lances, mediante justificativa, aplicando-se os subitens 12.16 e 12.17.

12.19. Definida a proposta vencedora, para fins de empate ficto, aplica-se o disposto no item 7.3, se for o caso.

### **13. DA NEGOCIAÇÃO**

13.1. Após o encerramento da etapa de lances e da aplicação do empate ficto, o pregoeiro deverá encaminhar, pelo sistema eletrônico, contraproposta ao licitante que tenha apresentado lance mais vantajoso, visando a que seja obtida melhor proposta, observado o critério de julgamento estabelecido, não se admitindo negociar condições diferentes daquelas previstas no Edital.

13.2. A negociação será realizada por meio do sistema, podendo ser acompanhada pelos demais licitantes.

### **14. DA ACEITABILIDADE E DO JULGAMENTO DAS PROPOSTAS**

14.1. O licitante classificado em primeiro lugar, por convocação e no prazo definido pelo pregoeiro de, no mínimo 02 (duas) horas, deverá encaminhar a proposta de preço adequada ao valor proposto, exclusivamente, por meio eletrônico (no endereço constante dos itens 7.1 e 8.1), a qual fará parte do contrato como anexo, bem como os documentos de habilitação complementares a serem definidos pelo pregoeiro.

14.2. O licitante que abandonar o certame, deixando de enviar a proposta, habilitação ou a documentação complementar solicitada, será desclassificado e estará sujeito às sanções previstas neste Edital.

14.3. O pregoeiro poderá solicitar parecer de técnicos pertencentes ao quadro de pessoal do órgão ou entidade contratante ou de terceiros, para orientar sua decisão.

14.4. Não se considerará qualquer oferta de vantagem não prevista neste Edital, inclusive financiamentos subsidiados ou a fundo perdido.

14.5. Não se admitirá proposta que apresente valores simbólicos, irrisórios ou de valor zero, incompatíveis com os preços de mercado, exceto quando se referirem a materiais e instalações de



ESTADO DO RIO GRANDE DO SUL  
MUNICÍPIO DE CANOAS  
Secretaria Municipal de Licitações e Contratos  
Diretoria de Licitações

propriedade do licitante, para os quais ele renuncie expressamente à parcela ou à totalidade de remuneração.

14.6. Na verificação da conformidade da melhor proposta apresentada com os requisitos deste Edital, será desclassificada aquela que:

14.6.1. não atenda às exigências do ato convocatório da licitação;

14.6.2. apresentar preços em desacordo com os critérios de aceitabilidade estabelecidos no Anexo I – Termo de Referência;

14.6.3. apresentar preços manifestamente inexequíveis não comprovando sua exequibilidade.

14.7. Em caso de divergência entre valores grafados em algarismos e por extenso, prevalecerá o valor por extenso.

14.8. A Administração concederá ao licitante a oportunidade de demonstrar a exequibilidade de sua proposta.

14.8.1. O pregoeiro poderá realizar diligências para aferir a exequibilidade da proposta ou exigir do licitante a sua demonstração;

14.8.2. se houver indícios de inexequibilidade da proposta de preço, o pregoeiro poderá adotar, dentre outros, os seguintes procedimentos:

14.8.2.1. questionamentos junto ao licitante para a apresentação de justificativas e comprovações em relação aos custos com indícios de inexequibilidade;

14.8.2.2. pesquisas em órgãos públicos ou empresas privadas;

14.8.2.3. verificação de outros contratos que o licitante mantenha com a Administração Pública ou com a iniciativa privada;

14.8.2.4. pesquisa de preço com fornecedores dos insumos utilizados, tais como: atacadistas, lojas de suprimentos, supermercados e fabricantes;

14.8.2.5. verificação de notas fiscais dos produtos adquiridos pelo licitante;

14.8.2.6. estudos setoriais;

14.8.2.7. consultas às Secretarias de Fazenda Federal, Distrital, Estadual ou Municipal;

14.8.2.8. análise de soluções técnicas escolhidas e/ou condições excepcionalmente favoráveis que o licitante disponha para o fornecimento;

14.8.2.9. demais verificações que porventura se fizerem necessárias.



14.8.3. Será considerada inexequível a proposta que não venha a ter demonstrada sua viabilidade por meio de documentação que comprove que os custos envolvidos na contratação são coerentes com os de mercado do objeto deste Pregão.

14.9. Será vencedor o licitante que atender a íntegra do Edital e ofertar o menor preço.

14.10. A classificação dos lances apresentados, a indicação da proposta vencedora e demais informações relativas à sessão pública constarão de ata divulgada no sistema eletrônico, sem prejuízo das demais formas de publicidade previstas na legislação pertinente.

## **15. DO JULGAMENTO DA HABILITAÇÃO**

15.1. Como condição prévia ao exame da documentação de habilitação do licitante detentor da proposta classificada em primeiro lugar, o Pregoeiro verificará o eventual descumprimento das condições de participação, especialmente quanto à existência de sanção que impeça a participação no certame ou a futura contratação, mediante a consulta aos seguintes cadastros:

a) Cadastro Nacional de Empresas Inidôneas e Suspensas - CEIS, mantido pela Controladoria-Geral da União (<https://certidoes.cgu.gov.br/>);

b) Cadastro Nacional de Condenações Cíveis por Atos de Improbidade Administrativa, mantido pelo Conselho Nacional de Justiça ([www.cnj.jus.br/improbidade\\_adm/consultar\\_requerido.php](http://www.cnj.jus.br/improbidade_adm/consultar_requerido.php));

c) Lista de Inidôneos, mantida pelo Tribunal de Contas da União – TCU ([https://contas.tcu.gov.br/ords/f?p=704144:1:111412168369472:::~:](https://contas.tcu.gov.br/ords/f?p=704144:1:111412168369472:::)).

15.1.1. Para a consulta de licitantes pessoa jurídica poderá haver a substituição das consultas das alíneas “a”, “b” e “c” acima pela Consulta Consolidada de Pessoa Jurídica do TCU (<https://certidoes-apf.apps.tcu.gov.br/>).

15.1.2. A consulta aos cadastros será realizada em nome da empresa licitante e também de seu sócio majoritário, por força do artigo 12 da Lei nº 8.429, de 1992, que prevê, dentre as sanções impostas ao responsável pela prática de ato de improbidade administrativa, a proibição de contratar com o Poder Público, inclusive por intermédio de pessoa jurídica da qual seja sócio majoritário.

15.1.3. Constatada a existência de sanção, o Pregoeiro reputará o licitante inabilitado por falta de condição de participação.

15.2. Quando da apreciação dos documentos para habilitação, o pregoeiro procederá ao que segue:

15.2.1 na falta de consignação do prazo de validade dos documentos arrolados no subitem 9.4, serão considerados válidos pelo prazo de 90 (noventa) dias contados da data de sua emissão.





ESTADO DO RIO GRANDE DO SUL  
MUNICÍPIO DE CANOAS  
Secretaria Municipal de Licitações e Contratos  
Diretoria de Licitações

15.2.2. os documentos referentes à habilitação do licitante deverão estar válidos no dia de abertura da sessão pública.

15.2.2.1. Caso a data do julgamento da habilitação não coincidir com a da abertura da sessão, e não for possível ao pregoeiro verificar esta condição por meio de consulta a sites oficiais, o licitante será convocado a encaminhar no prazo de no mínimo 2 (duas) horas, documento válido que comprove sua condição de habilitação na data da convocação, sob pena de inabilitação, ressalvado o disposto quanto à comprovação de regularidade fiscal das microempresas e empresas de pequeno porte, conforme estatui o art. 43, §1º, da Lei Complementar nº 123/2006.

15.2.2.2. Convocado o licitante na forma do item 15.1.2.1, fica dispensada a comprovação de que o mesmo estava habilitado na data de abertura da sessão, considerando-se para fins de habilitação, somente a data da sua última convocação.

15.2.3. Se os documentos para habilitação não estiverem completos e corretos, ou contrariarem qualquer dispositivo deste Edital, considerando o disposto no item 16.4.3, o pregoeiro considerará o licitante inabilitado;

15.3. No caso de inabilitação do primeiro classificado, serão retomados os procedimentos descritos no item 13, respeitada a ordem de classificação do licitante que tenha apresentado lance mais vantajoso, e assim sucessivamente, até que sejam atendidas as condições do Edital.

15.4. Na hipótese de necessidade de envio de documentos complementares após o julgamento da proposta, os documentos deverão ser apresentados em formato digital, via sistema, após solicitação do pregoeiro no sistema eletrônico, no prazo por este definido, de no mínimo 2 (duas) horas.

15.5. Os licitantes remanescentes ficam obrigados a atender à convocação e a acusar o aceite da Nota de Empenho no prazo fixado pela Administração, ressalvados os casos de vencimento das respectivas propostas, sujeitando-se às penalidades cabíveis no caso de recusa.

15.6. Os documentos deverão ser apresentados no idioma oficial do Brasil e as exigências de habilitação serão atendidas mediante documentos equivalentes, inicialmente apresentados com tradução livre. Para fins de assinatura do contrato ou da ata de registro de preços, os documentos serão traduzidos por tradutor juramentado no País e apostilados nos termos do disposto no Decreto nº 8.660, de 29 de janeiro de 2016, ou de outro que venha a substituí-lo, ou consularizados pelos respectivos consulados ou embaixadas.

15.7. Nos casos de apresentação de documento falso, o licitante estará sujeito à tipificação nos crimes de falsidade, previstos nos artigos 297 e 298 do Código Penal Brasileiro, nos crimes previstos



nos arts. 90 e 93 da Lei federal nº 8.666/1993, e no art. 5º da Lei federal 12.846/2013, sem prejuízo da aplicação das sanções administrativas previstas no presente Edital.

15.8. Os documentos apresentados pelo licitante que forem emitidos pela *internet*, ou que sejam substituídos pelo CRC, terão sua validade verificada pelo Pregoeiro no momento da habilitação.

## **16. DOS PEDIDOS DE ESCLARECIMENTOS, IMPUGNAÇÕES, RECURSOS E DEMAIS DISPOSIÇÕES**

### **16.1. Dos Pedidos de Esclarecimentos**

16.1.1. Os esclarecimentos quanto ao Edital poderão ser solicitados ao pregoeiro em até 3 (três) dias úteis anteriores à data fixada para a abertura da licitação, exclusivamente pelo sistema.

16.1.2. O pregoeiro responderá aos pedidos de esclarecimentos no prazo de 2 (dois) dias úteis, contado da data de recebimento do pedido, e poderá requisitar subsídios formais aos responsáveis pela elaboração do edital e dos anexos.

16.1.3. As respostas aos pedidos de esclarecimentos serão divulgadas pelo sistema e vincularão os participantes e a administração.

### **16.2. Das Impugnações ao Edital**

16.2.1. Qualquer pessoa poderá impugnar os termos do edital do pregão, por meio do sistema, até 3 (três) dias úteis anteriores à data fixada para abertura da sessão pública. As impugnações ao Edital deverão ser dirigidas ao pregoeiro.

16.2.2. Decairá do direito de impugnação ao Edital o licitante que não se manifestar em até 3 (três) dias úteis antes da data fixada para a abertura da licitação, apontando as falhas ou irregularidades que o viciaram, hipótese em que tal comunicação não terá efeito de recurso.

16.2.3. O licitante que apresentar impugnação deverá encaminhar suas razões fundamentadas ao pregoeiro em campo próprio do sistema, que responderá e submeterá à aprovação da autoridade competente.

16.2.4. A impugnação não possui efeito suspensivo e caberá ao pregoeiro, auxiliado pelos responsáveis pela elaboração do edital e dos anexos, decidir sobre a impugnação no prazo de 2 (dois) dias úteis, contado da data de recebimento da impugnação.

16.2.5. A concessão de efeito suspensivo à impugnação é medida excepcional e deverá ser motivada pelo pregoeiro, nos autos do processo de licitação.



ESTADO DO RIO GRANDE DO SUL  
MUNICÍPIO DE CANOAS  
Secretaria Municipal de Licitações e Contratos  
Diretoria de Licitações

16.2.6. A impugnação feita tempestivamente não impedirá o licitante de participar do processo licitatório até o trânsito em julgado da decisão a ela pertinente.

16.2.7. Acolhida a impugnação contra o instrumento convocatório, será definida e publicada nova data para realização do certame, quando da resposta resultar alteração que interfira na elaboração da proposta.

### **16.3. Dos Recursos**

16.3.1. Declarado o vencedor, qualquer licitante poderá manifestar imediata e motivadamente a intenção de recorrer, em campo próprio do sistema, com registro em ata da síntese das suas razões.

16.3.2. Será concedido o prazo de 3 (três) dias, contados da declaração de vencedor, para o licitante interessado apresentar suas razões fundamentadas, exclusivamente no sistema em que se realiza o certame, ficando os demais licitantes, desde logo, intimados para, querendo, apresentar contrarrazões em igual prazo, que começará a contar do término do prazo do recorrente, sendo-lhes assegurada vista imediata dos elementos indispensáveis à defesa dos seus interesses.

16.3.3. A ausência de manifestação imediata e motivada do licitante quanto à intenção de recorrer importará decadência desse direito, ficando o pregoeiro autorizado a adjudicar o objeto ao licitante declarado vencedor.

16.3.4. Caberá ao pregoeiro receber, examinar e decidir os recursos, encaminhando à autoridade competente, devidamente informados, quando mantiver a sua decisão.

16.3.5. A autoridade competente deverá proferir a sua decisão no prazo de 5 (cinco) dias úteis, contados a partir do recebimento do recurso.

16.3.6. A petição de recurso dirigida à autoridade competente, por intermédio do pregoeiro, deverá ser fundamentada e encaminhada eletronicamente por meio do sistema.

16.3.7. O recurso será conhecido pelo pregoeiro, se for tempestivo, se estiver fundamentado conforme as razões manifestadas no final da sessão pública, se estiver de acordo com as condições deste Edital e se atender as demais condições para a sua admissibilidade.

16.3.8. O acolhimento de recurso implicará invalidação apenas dos atos insuscetíveis de aproveitamento.

16.3.9. Os arquivos eletrônicos com textos das razões e contrarrazões serão encaminhados eletronicamente por meio do sistema.

16.3.10. O recurso terá efeito suspensivo.

### **16.4. Disposições Gerais**



16.4.1. Na contagem dos prazos estabelecidos neste Edital, excluir-se-á o dia de início e se incluirá o do vencimento.

16.4.2. Os prazos previstos neste Edital iniciam e expiram exclusivamente em dia de expediente no âmbito do órgão/entidade em que se realiza a licitação.

16.4.3. O pregoeiro poderá, no julgamento da habilitação e das propostas, sanar erros ou falhas que não alterem a substância das propostas, dos documentos e sua validade jurídica, mediante decisão fundamentada, registrada em ata e acessível aos licitantes, e lhes atribuirá validade e eficácia para fins de habilitação e classificação, observado o disposto na Lei nº 9.784, de 29 de janeiro de 1999.

16.4.4. Na hipótese de necessidade de suspensão da sessão pública para a realização de diligências, com vistas ao saneamento de que trata o item 16.4.3, a sessão pública somente poderá ser reiniciada mediante aviso prévio no sistema com, no mínimo, vinte e quatro horas de antecedência, e a ocorrência será registrada em ata.

## **17. DA ADJUDICAÇÃO, DA HOMOLOGAÇÃO E DA ASSINATURA DA ATA DE REGISTRO DE PREÇOS**

17.1. O objeto da licitação será adjudicado ao licitante declarado vencedor, por ato do pregoeiro, caso não haja interposição de recurso, ou pela autoridade competente, após a regular decisão dos recursos apresentados.

17.2. Constatada a regularidade dos atos praticados, a autoridade competente homologará o procedimento licitatório.

17.3. A Comissão de Registro de Preços do DPIP/SMLCP convocará regularmente a licitante vencedora para assinar a ata de registro de preços, dentro do prazo de 2 (dois) dias úteis, prorrogável por uma vez, por igual período, quando solicitado pela licitante durante o seu transcurso e desde que ocorra motivo justificado aceito pela administração, sob pena de decair o direito à contratação, sem prejuízo da sanção prevista no item 24.2.3.

17.4. É facultado à administração, quando a convocada não assinar a ata de registro de preços no prazo e condições estabelecidos, convocar as licitantes remanescentes, na ordem de classificação, ou revogar a licitação, sem prejuízo da sanção prevista no item 24.2.3.

17.5. Na hipótese do fornecedor primeiro classificado ter seu registro cancelado, não assinar a ata de registro de preços ou solicitar reajuste do preço e/ou reequilíbrio econômico-financeiro do objeto



ESTADO DO RIO GRANDE DO SUL  
MUNICÍPIO DE CANOAS  
Secretaria Municipal de Licitações e Contratos  
Diretoria de Licitações

cujo resultado deferido elevar seu preço a preço maior do que o segundo menor preço registrado, poderão ser convocados os fornecedores remanescentes, na ordem de classificação, conforme disposição do Decreto Municipal 354/2015. Neste caso persistirão as obrigações referidas neste edital e na ata de registro de preços para o novo fornecedor detentor do menor preço.

17.6. Observados os critérios e condições estabelecidos neste edital, a administração poderá comprar de mais de um fornecedor registrado, segundo a ordem de classificação, desde que razões de interesse público justifiquem e que o primeiro classificado não possua capacidade de fornecimento compatível com o solicitado pela administração, observadas as condições do edital e o preço registrado.

17.7. A existência de preços registrados não obriga a administração a firmar contratações que deles poderão advir, ficando-lhe facultada a utilização de outros meios, respeitada a legislação relativa às licitações, assegurado o direito de preferência ao detentor da ata de registro de preços, em igualdade de condições de acordo com o Decreto Municipal 354/2015.

## **18. DA ADESÃO A ATA DE REGISTRO DE PREÇOS**

18.1. A ata de registro de preços oriunda desta licitação poderá ser aderida mediante o cumprimento das seguintes fases a serem ultrapassadas: recebimento da manifestação de interesse em aderir a uma ata de registro de preços gerenciada pelo município; resposta ao órgão interessado, indicando os possíveis fornecedores e respectivos preços a serem praticados; interesse do fornecedor em atender ao pedido observadas as condições estabelecidas na ata, optando pela aceitação ou não do fornecimento e desde que esta adesão não comprometa o fornecimento do material/serviço ao Município de Canoas.

## **19. DAS CONDIÇÕES GERAIS DA ENTREGA E DO RECEBIMENTO**

19.1. O objeto deverá ter garantia contra defeitos a contar da data de expedição do termo de recebimento definitivo e/ou carimbo de certificação/aceitação do objeto na fatura.

19.2. O objeto deverá ser compatível com as normas técnicas exigíveis.

19.3. O **prazo de entrega**: Conforme Anexo I - Termo de Referência deste edital.

19.4. **Local e horário de entrega**: Conforme termo de referência deste edital.



ESTADO DO RIO GRANDE DO SUL  
MUNICÍPIO DE CANOAS  
Secretaria Municipal de Licitações e Contratos  
Diretoria de Licitações

19.5. Além da entrega no(s) local(is) designado(s) pelo município, deverá a contratada também descarregar e armazenar os materiais, comprometendo-se, ainda, integralmente com eventuais danos causados aos mesmos.

19.6. Toda e qualquer entrega, fora do local e/ou fora das especificações estabelecidas neste edital fará com que a contratada seja notificada por escrito, a qual ficará obrigada a recolher/ substituir os mesmos, o que fará prontamente, ficando entendido que correrá por sua conta e risco tal recolhimento/substituição, sendo aplicadas, se necessário, as sanções previstas no item 24.3. deste edital.

19.7. A fiscalização por parte do município e o recebimento provisório ou definitivo, não excluem a responsabilidade civil da contratada pela correção e/ou substituição do objeto contratual, bem como pelos danos ou prejuízos causados ao município ou a terceiros decorrentes de defeitos de fabricação/desconformidades com as normas técnicas exigíveis, nem a responsabilidade ético-profissional pela perfeita execução do contrato.

19.8. As embalagens quanto a entrega, deverão estar devidamente acondicionados para evitar danos no transporte e armazenamento, devendo serem apresentados em suas embalagens originais, visando a validação dos dados dos fabricantes, especificações técnicas.

19.9. No caso de produto importado é também necessária a apresentação do Certificado de Boas Práticas de fabricação e controle emitido pela autoridade sanitária do país de origem, ou laudo de inspeção emitido pela autoridade sanitária brasileira (traduzida por tradutor).

## **20. DO PAGAMENTO**

20.1. Para o efetivo pagamento a contratada estará sujeita ao cumprimento das disposições contidas no Decreto 196/2018.

20.2. A nota fiscal/ fatura relativa a aquisição do objeto deverá ser apresentada junto a Unidade de Liquidação (UL) da Secretaria Municipal da Fazenda (SMF), conforme art.11 do Decreto 012/2013.

20.3. As notas fiscais/faturas entregues não deverão portar vícios ou incorreções que impossibilitem ou atrasem o pagamento, hipótese em que a contratada suportará os ônus decorrentes do atraso.



20.4. O objeto será pago em até 30(trinta) dias contar da data da entrega da nota fiscal/fatura na Unidade de Liquidação da Secretaria Municipal da Fazenda (SMF), que deverá ocorrer até o 5º (quinto) dia útil do mês subsequente ao da prestação dos serviços, mediante apresentação de:

20.4.1. Nota fiscal/fatura.

20.4.2. Termo de fiscalização aprovado e emitido pela Secretaria Municipal responsável.

## **21. DO REAJUSTE E REEQUILÍBRIO FINANCEIRO**

21.1. O preço cotado será fixo e irrevogável durante a vigência da ata de registro de preços.

21.2. Pedidos de Reequilíbrio econômico-Financeiro relativamente aos preços registrados serão analisados conforme disposições dos Decretos Municipais 354/2015 e 12/2013.

## **22. DA FONTE DE RECURSOS**

22.1. As despesas decorrentes do contrato objeto desta licitação correrão por conta de recurso da seguinte dotação orçamentária constata do PA (Pedido e Autorização) para a aquisição do respectivo objeto.

## **23. DAS OBRIGAÇÕES DO ADJUDICATÁRIO**

23.1. Se a Administração Pública relevar o descumprimento, no todo ou em parte, de quaisquer obrigações do adjudicatário, tal fato não poderá liberar, desonerar ou de qualquer modo afetar ou prejudicar essas mesmas obrigações, as quais permanecerão inalteradas como se nenhuma omissão ou tolerância houvesse ocorrido.

## **24. DAS SANÇÕES ADMINISTRATIVAS**

24.1. A participação na licitação sujeita as sanções administrativas que seguem.

### **24.2. Quanto procedimento da licitação:**

24.2.1. Deixar de apresentar a documentação exigida no edital: multa compensatória equivalente a 30% sobre o valor da multa apurada por inexecução total do Contrato e suspensão do direito de licitar e contratar com a Administração pelo prazo de 12 (doze) meses;



ESTADO DO RIO GRANDE DO SUL  
MUNICÍPIO DE CANOAS  
Secretaria Municipal de Licitações e Contratos  
Diretoria de Licitações

24.2.1.1. A inabilitação decorrente da interpretação subjetiva da área técnica quanto à comprovação da capacidade técnica ou econômica não será fato gerador para a aplicação da penalidade prevista no subitem anterior.

24.2.2. Manter comportamento inadequado durante o pregão: afastamento do certame e suspensão do direito de licitar e contratar com a Administração pelo prazo de seis meses;

24.2.2.1. Multa compensatória de 30% (trinta por cento), sobre o valor da proposta, atualizado até o momento da notificação para apresentação da defesa e suspensão do direito de licitar e contratar com a Administração pelo prazo de 60 (sessenta) meses nos casos de Pregão, regido pela Lei 10.520/2002 e de 24 (vinte e quatro) meses para as demais modalidades licitatórias previstas na Lei 8.666/1993;

**24.3. Na execução do objeto:**

24.3.1. Pelo inadimplemento das obrigações, a contratada estará sujeita às seguintes penalidades que seguem:

24.3.1.1. Advertência escrita, para a correção de irregularidades que não possuam gravidade suficiente para caracterizar infração passível de levar a uma medida mais drástica.

24.3.1.2. Multa moratória, tendo como parâmetro os seguintes percentuais:

a) 0,5% (cinco décimos por cento) por dia sobre o valor do item em atraso ou do total do contrato, em caso de atraso na execução do objeto, limitada a incidência deste percentual a 5 (cinco) dias.

b) 1% (um por cento) por dia sobre o valor do item em atraso ou do total do contrato, em caso de atraso na execução do objeto, contados a partir do sexto dia de atraso, limitada a incidência deste percentual a 10 (dez) dias.

c) 1,5% (um vírgula cinco por cento) por dia sobre o valor do item em atraso ou do total do contrato, em caso de atraso na execução do objeto, contados a partir do décimo primeiro dia de atraso, limitada a incidência deste percentual a 15 (quinze dias) dias de atraso, prazo após o qual será considerada a inexecução do contrato.

d) 0,5% (cinco décimos por cento) do valor do contrato ou item por dia de atraso na apresentação da garantia (seja para reforço ou por ocasião de prorrogação), observado o máximo de 5% (cinco por cento), limitada a incidência deste percentual a 15 (quinze dias) dias de atraso, prazo após o qual será considerada a inexecução do contrato.

24.3.1.3. Ultrapassado o prazo de 15 (quinze) dias de atraso na execução do contrato restará caracterizada a inexecução contratual, sem prejuízo da rescisão unilateral e a aplicação da multa





compensatória.

24.3.1.4. A multa compensatória deverá ser aplicada conforme os seguintes critérios, levando-se em consideração a gravidade da conduta do infrator, o dano causado à Administração e o princípio da proporcionalidade:

- a) 15% (quinze por cento) a 30% (trinta por cento) sobre o montante inadimplido, atualizado até o momento da notificação para apresentação da defesa, no caso de inexecução parcial do contrato;
- b) 15% (quinze por cento) a 30% (trinta por cento) sobre o valor total do contrato, atualizado até o momento da notificação para apresentação da defesa, no caso de inexecução total do contrato;

24.3.1.5. O descumprimento integral da obrigação, além da aplicação das multas moratória e compensatória será aplicada, cumulativamente, a pena de suspensão temporária de participar em licitação e impedimento de contratar com a Administração, pelo prazo de até 12 (doze) meses, no caso de inexecução parcial e de até 24 (vinte e quatro) meses no caso de inexecução total do contrato.

24.3.1.6. Quando a CONTRATADA causar prejuízo material resultante diretamente de execução contratual e negar-se a indenizar o erário administrativamente, será aplicada a declaração de inidoneidade para licitar ou contratar com a administração pública, enquanto perdurarem os motivos determinantes da punição ou até que seja promovida a reabilitação perante a própria autoridade que aplicou a penalidade.

24.3.1.7. A recusa em aceitar a nota de empenho, ordem de serviço ou ordem de fornecimento, sujeita à infratora a mesma penalidade aplicável pelo inadimplemento total da obrigação.

24.3.2. Caso as multas aplicadas e as indenizações cabíveis superem o valor de pagamentos eventualmente devidos pela Administração ao contratado, além da perda desses valores, a diferença será descontada da garantia prestada e/ou será cobrada judicialmente.

## **25. DAS DISPOSIÇÕES FINAIS**

25.1. As atas serão geradas eletronicamente após o encerramento da sessão pública pelo pregoeiro.

25.1.1. Nas atas da sessão pública, deverão constar os registros dos licitantes participantes, das propostas apresentadas, da análise da documentação de habilitação, das manifestações de intenção de interposição de recursos, se for o caso, do respectivo julgamento dos recursos, e do vencedor da licitação;

25.1.2. Os demais atos licitatórios serão registrados nos autos do processo da licitação.



ESTADO DO RIO GRANDE DO SUL  
MUNICÍPIO DE CANOAS  
Secretaria Municipal de Licitações e Contratos  
Diretoria de Licitações

- 25.2. O licitante deverá examinar detidamente as disposições contidas neste Edital, pois a simples apresentação da proposta o vincula de modo incondicional ao competitivo.
- 25.3. A falsidade de qualquer documento ou a inverdade das informações nele contidas implicará a imediata desclassificação do licitante que o tiver apresentado, sem prejuízo das demais sanções cabíveis.
- 25.4. O contratado deverá conceder livre acesso aos seus documentos e registros contábeis, referentes ao objeto da licitação, para os servidores do órgão ou entidade contratante e dos órgãos de controle interno e externo.
- 25.5. O presente Edital, bem como a proposta vencedora, farão parte integrante do instrumento de contrato (Nota de Empenho), como se nele estivessem transcritos.
- 25.6. Durante a execução do contrato/nota de empenho, a contratada deverá manter as mesmas condições de habilitação, prestar as informações solicitadas pelo município dentro dos prazos estipulados, bem como não transferir a outrem as obrigações decorrentes da licitação.
- 25.7. É facultado ao pregoeiro ou à autoridade superior convocar os licitantes para quaisquer esclarecimentos necessários ao entendimento de suas propostas.
- 25.8. As normas disciplinadoras da licitação serão sempre interpretadas em favor da ampliação da disputa entre as interessadas, desde que não comprometam o interesse da Administração, a finalidade e a segurança da contratação.
- 25.9. Aplicam-se aos casos omissos as disposições constantes na Lei federal nº 8.666/1993.
- 25.10. Em caso de divergência entre as disposições deste Edital ou demais peças que compõem o processo, prevalecerá as deste Edital.
- 25.11. Fica eleito o foro da Comarca de Canoas, para dirimir quaisquer dúvidas ou questões relacionadas a este Edital ou ao contrato vinculado a esta licitação.

Canoas, 25 de julho de 2023.

**Deise Cristine Busato da Silva**  
Secretária Municipal de Licitações e Contratos



## ANEXO I - TERMO DE REFERÊNCIA

### 1. OBJETO

Seleção de propostas visando a constituição de REGISTRO DE PREÇOS de pessoa jurídica para fornecimento de materiais destinados à Diretoria de Trânsito, mais precisamente quanto à sinalização temporária, utilizada pelos servidores responsáveis pela fiscalização de trânsito. Todos os materiais devem atender às especificações deste termo de referência.

### 2. JUSTIFICATIVA

Em atendimento ao Decreto nº 122, de 21 de março de 2023, em conformidade com a Lei 8.666 de 21 de junho de 1993 e de acordo com o planejamento da Diretoria de Trânsito (DT) buscando atender a competência da Secretaria Municipal de Transportes e Mobilidade (SMTM) nas operações de trânsito e situações especiais que podem ocorrer nas vias públicas do Município de Canoas/RS, como obras, situações de emergência ou perigo, com o objetivo de alertar os condutores, bloquear e/ou canalizar o trânsito, proteger os pedestres, trabalhadores e equipamentos. Neste sentido se faz necessário a abertura de REGISTRO DE PREÇOS que permita a solicitação tempestiva do material de uso temporário nestas ações, contribuindo com uma melhor logística e redução de custos.

### 3. ESPECIFICAÇÕES TÉCNICAS

#### 3.1. BARREIRA PANTOGRÁFICA

**Barreira Pantográfica** - Fabricado em polietileno de alta resistência, o sistema pantográfico é composto por 16 réguas plásticas. Cada régua possui 02 rebaixos (sendo dois em cada lado) para colocação de refletivos de alta intensidade de aproximadamente 600 candelas cada, na cor prata medindo aproximadamente 5,6 cm X 30 cm totalizando 28 refletivos por barreira. Possui 03 bases de borracha para dar maior estabilidade com medidas de aproximadamente 5 cm X 40 cm X 12 cm (altura, largura, comprimento). Altura de aproximadamente 84cm abertura máxima 4,60 m, com peso de aproximadamente 15 Kg. Fechada (dimensões aproximadas) – Altura 1m x Largura 1m. Aberta (dimensões aproximadas) – Altura 0,75m x Largura 5,5m.



ESTADO DO RIO GRANDE DO SUL  
MUNICÍPIO DE CANOAS  
Secretaria Municipal de Licitações e Contratos  
Diretoria de Licitações



### 3.2. FITA PARA DEMARCAÇÃO DE ÁREA

**Fita para Demarcação de Área** - Material tipo zebra; Fabricada com filme de polietileno sem adesivo; Cores laranja e branco; Espessura de no mínimo 6 micras; Dimensões: 70mm x 200m.

### 3.3. POSTE BALIZADOR FLEXÍVEL

**Poste / Balizador Flexível** – Cores preto e faixas refletivas amarela; Fabricado em TPE (Elastômero Termoplástico/borracha termoplástica); Proteção contra raios ultravioleta; Altura de aproximadamente 75cm; Peso entre 1,0 Kg e 1,5 Kg; Resistente a intempéries; Base com largura de aproximadamente 20cm; Possuir 3 rebaixos de 6cm cada para aplicação de película refletiva de alta intensidade auto-adesiva; Refletividade mínima de 300 candelas/lux/M<sup>2</sup> tendo cada anel 6cm de altura; Furo no topo para colocação de placas, bandeirolas e/ou sinalizadores; Base com 3 furos para fixação ao solo através de parafusos expansíveis.





#### 3.4. CONE REFLETIVO – MODELO 01

**Cone Refletivo** - Cor laranja; Confeccionado em TPE (Elastómero Termoplástico/borracha termoplástica) extra – flexível; Peça única; Proteção contra raios ultravioletas; O topo deverá ser flexível com abertura entre 4 e 5 cm de diâmetro para encaixe de sinalizador luminoso; Altura entre 700 e 760 mm; Peso entre 3 e 4 kg; Com rebaixo para aplicação e proteção das faixas refletivas; Base do tipo quadrada em que as medições sejam ente 380 mm x 380 mm até 420 mm x 420 mm. Sua base plana deverá, deverá ser borracha, possuir 8 sapatas, 4 nos cantos e 4 distribuídas proporcionalmente, para melhor fixação ao solo e passagem de água, evitando deslocamentos involuntários; Acabamento sem emendas aparentes; Aplicação de 02 faixas retrorrefletivas, com largura de aproximadamente 10 cm cada, em película autoadesiva flexível, com elementos microprismáticos, na cor branca/prata, com refletividade mínima de 360 candelas/lux/m<sup>2</sup> (ângulos de 0,2º / -4º) com resistência a destacamento inferior a 50 mm e, após 500 h de intemperismo artificial, devem manter suas características de retrorrefletividade mínimas em 80%, de acordo com as normas ABNT NBR 14.644/2013 e 15.071/2015.

Deverá ser identificado, de forma adequada, através de sistema de marcação no material, de modo legível, com sigla da Secretaria Municipal de Transportes e Mobilidade (SMTM), localizada entre a faixa refletiva e a base, com altura de 5cm, conforme layout apresentado.

**Nota1:** Na base do cone deverá conter identificação do fabricante, modelo e ano de fabricação.

**Nota2:** Todas as especificações acima devem ser comprovadas através de seus respectivos laudos, em que comprove que o material ofertado atenda as normas ABNT NBR 14.644/2013 e 15.071/2015.

**Nota3:** Laudo que comprove que o Cone dobre exatamente ao meio e retorne a sua posição, sem prejuízo do seu formato original.





### 3.5. CONE REFLETIVO – MODELO 02

**Cone Refletivo** - Cor laranja; Confeccionado em polietileno; flexível; Proteção contra raios ultravioletas; Altura entre 700 e 760 mm; Peso entre 3 e 4 kg; Com rebaixo para aplicação e proteção das faixas refletivas; Base do tipo quadrada em que as medições sejam ente 380 mm x 380 mm até 450 mm x 450 mm. Sua base plana deverá possuir 8 sapatas, 4 nos cantos e 4 distribuídas proporcionalmente, para melhor fixação ao solo e passagem de água, evitando deslocamentos involuntários; Acabamento sem emendas aparentes; Aplicação de 02 faixas retrorrefletivas, com largura de aproximadamente 10 cm cada, em película autoadesiva flexível, com elementos microprismáticos, na cor branca/prata, com refletividade mínima de 360 candelas/lux/m<sup>2</sup> (ângulos de 0,2º / -4º) com resistência a destacamento inferior a 50 mm; Deverá manter suas características de retrorrefletividade mínimas em 80%, de acordo com as normas ABNT NBR 14.644/2013 e 15.071/2015.

Deverá ainda ser identificado, de forma adequada, através de sistema de marcação no material, de modo legível, com sigla da Secretaria Municipal de Transportes e Mobilidade (SMTM), localizada entre a faixa refletiva e a base, com altura de 5cm, conforme layout apresentado.

**Nota1:** Na base do cone deverá conter identificação do fabricante, modelo e ano de fabricação.

**Nota2:** Todas as especificações acima devem ser comprovadas através de seus respectivos laudos, em que comprove que o material ofertado atenda as normas ABNT NBR 14.644/2013 e 15.071/2015.

### 3.6. CONE REFLETIVO – MODELO 03

**Cone Refletivo** - Cor laranja; Confeccionado em polietileno; Semi flexível; Proteção contra raios ultravioletas; Altura entre 700 e 760 mm; Peso entre 3 e 4 kg; Com rebaixo para aplicação e proteção das faixas refletivas; Base do tipo quadrada em que as medições sejam ente 380 mm x 380 mm até 450 mm x 450 mm. Sua base plana deverá possuir 8 sapatas, 4 nos cantos e 4 distribuídas proporcionalmente, para melhor fixação ao solo e passagem de água, evitando deslocamentos involuntários; Acabamento sem emendas aparentes; Aplicação de 02 faixas retrorrefletivas, com largura de aproximadamente 10 cm cada, em película autoadesiva flexível, com elementos microprismáticos, na cor branca/prata, com refletividade mínima de 360 candelas/lux/m<sup>2</sup> (ângulos de 0,2º / -4º) com resistência a destacamento inferior a 50 mm; Deverá manter suas características de retrorrefletividade mínimas em 80%, de acordo com as normas ABNT NBR 14.644/2013 e 15.071/2015.



ESTADO DO RIO GRANDE DO SUL  
MUNICÍPIO DE CANOAS  
Secretaria Municipal de Licitações e Contratos  
Diretoria de Licitações

Deverá ainda ser identificado, de forma adequada, através de sistema de marcação no material, de modo legível, com sigla da Secretaria Municipal de Transportes e Mobilidade (SMTM), localizada entre a faixa refletiva e a base, com altura de 5cm, conforme layout apresentado.

**Nota1:** Na base do cone deverá conter identificação do fabricante, modelo e ano de fabricação.

**Nota2:** Todas as especificações acima devem ser comprovadas através de seus respectivos laudos, em que comprove que o material ofertado atenda as normas ABNT NBR 14.644/2013 e 15.071/2015.

### **3.7. CONE BALIZADOR RODOVIA – MODELO 04**

**Cone refletivo balizador** – Cor laranja; Confeccionado em polietileno; Proteção contra raios ultravioletas; Altura entre 100 e 106 cm; Alça superior em formato “ T ’ com furo central para fixação de dispositivo acessório tipo sinalizador luminoso intermitente; Diâmetro do furo da alça “T’ 30 mm; Peso entre 4 e 5 kg; Com rebaixo para aplicação e proteção das faixas refletivas; Base do tipo quadrada em que as medições sejam ente 380 mm x 380 mm até 450 mm x 450 mm. Sua base plana deverá possuir 8 sapatas, 4 nos cantos e 4 distribuídas proporcionalmente, para melhor fixação ao solo e passagem de água, evitando deslocamentos involuntários; Acabamento sem emendas aparentes; Aplicação de 02 faixas retrorrefletivas, com largura de aproximadamente 10 cm cada, em película autoadesiva flexível, com elementos microprismáticos, na cor branca/prata, com refletividade mínima de 360 candelas/lux/m<sup>2</sup> (ângulos de 0,2º / -4º) com resistência a destacamento inferior a 50 mm; Deverá manter suas características de retrorrefletividade mínimas em 80%, de acordo com as normas ABNT NBR 14.644/2013 e 15.071/2015.

Deverá ainda ser identificado, de forma adequada, através de sistema de marcação no material, de modo legível, com sigla “DIRTRAN”, localizada entre a faixa refletiva e a base, com altura de 5cm, conforme layout apresentado.

**Nota1:** Na base do cone deverá conter identificação do fabricante, modelo e ano de fabricação.

**Nota2:** Todas as especificações acima devem ser comprovadas através de seus respectivos laudos, em que comprove que o material ofertado atenda as normas ABNT NBR 14.644/2013 e 15.071/2015.



### 3.8. TONEL DE SINALIZAÇÃO

**Tonel de sinalização** - Tonel de sinalização de polietileno, base quadrada, vertical, empilhável, na cor laranja. Proteção contra raios UV. Formato totalmente cilíndrico com diâmetro da base 60 cm, diâmetro do topo 37 cm. O tonel de sinalização possui no topo barra com alça anatômica para facilitar o transporte. A alça é furada para a colocação de sinalizador noturno. A área para inserção do anel refletivo do produto é através de rebaixos ao longo do corpo do tonel sinalizador que evitam o desgaste do refletivo. O tonel sinalizador apresenta cinco rebaixos que possuem altura aproximada de 15 cm. Com 2 faixas refletivas autoadesivas, de 10cm.







ESTADO DO RIO GRANDE DO SUL  
MUNICÍPIO DE CANOAS  
Secretaria Municipal de Licitações e Contratos  
Diretoria de Licitações

### 3.9. CAVALETE

**Cavalete** - Fabricado em polietileno; Desmontável; Cor laranja; Proteção contra raios ultravioleta; Resistente a intempéries.

O conjunto é constituído de 2 bases laterais e 1 régua; Duas bases laterais com encaixes para régua, com orifícios na parte superior com tampa para o preenchimento com água ou areia, e também em seu topo alça anatômica para facilitar a movimentação, com orifício para aplicação de sinalizador. Dispõe de 1 régua com rebaixo para aplicação de refletivos para evitar a avaria dos mesmos, conta com o conjunto de 12 faixas refletivas, sendo 6 peças em cada face da régua de alta refletividade. Dispõe também nas extremidades laterais inferiores para ligação com corrente entre as mesmas.

As dimensões do Cavalete são: Altura Total (aproximadamente): 100 cm; Largura Total (aproximadamente): 90 cm; Largura da Régua (aproximadamente): 17 cm; Comprimento Total: 130 cm.



### 3.10. CAVALETE – MODELO 02

**Cavalete** – Confeccionado em madeira (Pinus) seca aplainada; O conjunto é constituído de 2 bases laterais (pé do cavalete) e 1 régua (travessa do cavalete); As dimensões do Cavalete são: Altura Total: 90 cm; Largura Total (aproximadamente): 90 cm; Largura da Régua (aproximadamente): 10 cm; Comprimento Total: 120 cm (modelo no anexo II).

**Pé de cavalete** - Confeccionado em madeira seca aplainada em todas as superfícies, sem cantos vivos, com pintura com tinta a óleo, na cor a ser definida com o órgão requisitante (uso externo) com duas demãos.

Nota: Todas as peças deverão ser fixadas por pregos e os mesmos deverão ser rebatidos sempre que transpassarem.

**Travessa de cavalete** - Confeccionado em madeira seca aplainada em todas as superfícies, sem cantos vivos, com pintura com tinta a óleo, na cor branca (uso externo) com duas demãos.



ESTADO DO RIO GRANDE DO SUL  
MUNICÍPIO DE CANOAS  
Secretaria Municipal de Licitações e Contratos  
Diretoria de Licitações

**Nota1:** Todas as peças deverão ser fixadas por pregos e os mesmos deverão ser rebatidos sempre que transpassarem.

**Nota2:** Com logotipo do órgão requisitante e telefone do órgão requisitante pintados com tinta a óleo na cor preta nas duas faces. Ex.: “SMO”

### 3.11. CAVALETE – MODELO 03 - SMTM

**Cavalete** – Confeccionado em madeira (Pinus) seca aplainada; O conjunto é constituído de 2 bases laterais (pé do cavalete) e 1 régua (travessa do cavalete); As dimensões do Cavalete são: Altura Total: 90 cm; Largura Total (aproximadamente): 90 cm; Largura da Régua (aproximadamente): 10 cm; Comprimento Total: 120 cm (modelo em anexo).

**Pé de cavalete** - Confeccionado em madeira seca aplainada em todas as superfícies, sem cantos vivos, com pintura com tinta a óleo, na cor vermelha (uso externo) com duas demãos.

Nota: Todas as peças deverão ser fixadas por pregos e os mesmos deverão ser rebatidos sempre que transpassarem.

Travessa de cavalete - Confeccionado em madeira seca aplainada em todas as superfícies, sem cantos vivos, com pintura com tinta a óleo, na cor branca (uso externo) com duas demãos.

**Nota1:** Todas as peças deverão ser fixadas por pregos e os mesmos deverão ser rebatidos sempre que transpassarem.

**Nota2:** Com logotipo da Secretaria Municipal de Transportes e Mobilidade – SMTM - pintados com tinta a óleo na cor preta nas duas faces. **TRÂNSITO – 156**

### 3.12. BASTÃO SINALIZADOR COM APITO

**Bastão Sinalizador com apito** – Bastão sinalizador resistente a impactos medindo entre 280 e 310 mm de comprimento; área luminosa vermelha fluorescente refletiva protegida por tubo transparente com comprimento entre 130 mm e 150 mm e diâmetro entre 34 mm e 37 mm; composta por no mínimo 5 LEDs de alto brilho; Clipe para cinto; Cabo de empunhadura antiderrapante; Na cor preta; Diâmetro do cabo entre 37 mm e 42 mm; Cordão em nylon para fixação no punho; Botão seletor para apito; Botão seletor para luz piscante, fixa e lanterna; Peso entre 200 e 300 g; Alimentação a pilha do tipo “AA”.





### 3.13. SINALIZADOR STROBO

**Sinalizador strobo** – Sinalizador strobo; Iluminação unidirecional com lente produzida em policarbonato na cor amarelo com orla refletiva e sistema óptico especial, resistente a impactos e intempéries; com alça em seu topo para transporte rápido; compartimento para duas pilhas D; chave seletora LIGA/DESLIGA; mínimo 170 flashes por minuto; Fotocélula ( liga-se automaticamente ao anoitecer ou em ambiente com baixa intensidade luminosa ); possuir no mínimo 12 LEDs de alta intensidade luminosa de no mínimo 600 cd/lx/m<sup>2</sup>; Diâmetro da lente mínimo 18 cm; Diâmetro da base mínimo 9 cm; Diâmetro do cabo 3,4cm x 8,5 cm; comprimento total máximo 35 cm; largura total máximo 19 cm; Alimentação 2 pilhas D 1,5v com autonomia de no mínimo 720 horas.



## 4. DA VIGÊNCIA

4.1. A presente Ata de Registro de Preços terá validade de 01 (um) ano contada da data da assinatura da mesma.

4.2. Durante a vigência da Ata de Registro de Preços, qualquer órgão ou secretaria da Administração que não tenha participado do certame licitatório poderá utilizar-se da mesma mediante prévia consulta e autorização do Órgão Gerenciador e da Secretaria Municipal de Transportes e Mobilidade.

## 5. PRAZO E CONDIÇÕES GERAIS PARA ENTREGA DOS MATERIAIS

5.1. Prazo de entrega de no máximo 30 (trinta) dias consecutivos a contar do recebimento ou da retirada da Nota de Empenho pelo FORNECEDOR, podendo esta ser fracionada.



ESTADO DO RIO GRANDE DO SUL  
MUNICÍPIO DE CANOAS  
Secretaria Municipal de Licitações e Contratos  
Diretoria de Licitações

5.2. Os materiais deverão ser entregues na Secretaria Municipal de Transporte e Mobilidade (SMTM) – Diretoria de Trânsito – Avenida Inconfidência, nº 205, Bairro Nossa Senhora das Graças, Canoas/RS - Horário: das 09 horas às 17 horas de segunda às sextas-feiras, exceto sábados, domingos e feriados, Tel.: (51) 3425.7638 – Ramal 6517.

5.3. Serão recusados os materiais/produtos que apresentarem defeitos, inconformidades, danos ou cujas especificações não atendam às descrições e especificações exigidas neste termo.

5.4. Ficam a cargo da empresa fornecedora os custos de frete/transportes para a substituição dos materiais/produtos entregues que apresentem irregularidades.

5.5. O prazo limite para substituição dos materiais/produtos irregulares é de até 15 (trinta) dias consecutivos.

## **6. DA FISCALIZAÇÃO**

6.1. A fiscalização/gestão do contrato e ou responsável pelo recebimento dos materiais se dará pelo servidor Jean Paul Ruthes – Matrícula 121361, Chefe da Unidade de Serviços de Trânsito.

6.2. Cabe à Secretaria Municipal de Transportes e Mobilidade à fiscalização rotineira do material recebido, quanto à quantidade, ao atendimento de todas as especificações e prazos de entrega, juntamente com os servidores responsáveis pelas atribuições do cargo, especialmente o servidor Jean Paul Ruthes.

6.3. O fiscal, juntamente com o almoxarife, estão investidos do direito de recusar, em parte ou totalmente, o material que não satisfaça as especificações estabelecidas neste termo ou que estejam sendo entregues fora do horário preestabelecido.

## **7. DO PAGAMENTO**

7.1. O pagamento será efetuado em até 30 (trinta) dias após a entrega da mercadoria e seu recebimento pelo Município, mediante apresentação da Nota Fiscal/Fatura.

7.2. Nenhum pagamento será efetuado pela Administração enquanto pendente de liquidação qualquer obrigação financeira que for imposta ao fornecedor em virtude de penalidade ou inadimplência contratual.

7.3. Não haverá, sob hipótese alguma, pagamento antecipado.

## **8. DA QUALIFICAÇÃO TÉCNICA - DOCUMENTOS DE QUALIFICAÇÃO TÉCNICA**

Comprovação de Capacidade Técnica, a apresentação de Atestado(s) de Capacidade Técnica, expedido por pessoa jurídica de direito público ou privado, em que a licitante comprove o fornecimento de objeto



ESTADO DO RIO GRANDE DO SUL  
MUNICÍPIO DE CANOAS  
Secretaria Municipal de Licitações e Contratos  
Diretoria de Licitações

compatível em características, quantidades e prazos com o licitado, conforme estabelece o art. 30, II da Lei nº 8.666/93.

## **9. DAS OBRIGAÇÕES**

### **9.1. DO MUNICÍPIO:**

9.1.1 – Remeter advertências à Detentora da Ata, por escrito, quando os serviços não estiverem sendo prestados de forma satisfatória;

9.1.2 – Indicar servidor para fiscalizar os fornecimentos executados pela Detentora da Ata;

9.1.3 – Atestar nas notas fiscais/faturas a efetiva entrega do objeto da licitação, conforme ajuste representado pela Nota de Empenho;

9.1.4 – Aplicar à Detentora da Ata penalidades, quando for o caso;

9.1.5 – Prestar à Detentora da Ata toda e qualquer informação, por esta solicitada, necessária à perfeita execução do Empenho;

9.1.6 – Efetuar o pagamento à Detentora da Ata no prazo avençado, após a entrega da Nota Fiscal no setor competente;

9.1.7 – Notificar, por escrito, à Detentora da Ata da aplicação de qualquer sanção;

### **9.2 – DA EMPRESA VENCEDORA:**

9.2.1 – Fornecer o objeto nas especificações e qualidade exigidas, no preço, prazo e forma estipulados na proposta;

9.2.2 – Pagar todos os tributos que incidam ou venham a incidir, direta ou indiretamente, sobre os produtos fornecidos;

9.2.3 – Manter, durante a validade da Ata, as mesmas condições de habilitação;

9.2.4 – Arcar com todas as despesas com transporte, taxas ou quaisquer outros acréscimos, que correrão por conta exclusiva do licitante vencedor.

9.2.5 – Providenciar a imediata correção das deficiências e/ou irregularidades apontadas pelo Município Contratante;

9.2.6 – Arcar com eventuais prejuízos causados ao CONTRATANTE e/ou a terceiros, provocados por ineficiência ou irregularidades cometidas na entrega do objeto deste REGISTRO DE PREÇOS.



ESTADO DO RIO GRANDE DO SUL  
MUNICÍPIO DE CANOAS  
Secretaria Municipal de Licitações e Contratos  
Diretoria de Licitações

10. DO PREÇO MÁXIMO ACEITÁVEL

Descrição do Material: Sinalização Viária Auxiliar					
Item	Qtd	Medida	Descrição	VALOR UNIT.	VALOR TOTAL
1	8	Un.	<b>EXCLUSIVO ME/EPP</b> Barreira Pantográfica	R\$ 936,24	R\$ 7.489,92
2	400	Rolo	<b>EXCLUSIVO ME/EPP</b> Fita para demarcação de área	R\$ 22,40	R\$ 8.960,00
3	100	Un.	<b>EXCLUSIVO ME/EPP</b> Poste/Balizador Flexível	R\$ 127,82	R\$ 12.782,00
4	375	Un.	<b>COTA PRINCIPAL 75% (SETENTA E CINCO POR CENTO) AMPLA PARTICIPAÇÃO DE INTERESSADOS</b> Cone refletivo fabricado em TPE (borracha termoplástica)	R\$ 182,25	R\$ 68.343,75
5	125	Un.	<b>COTA DE 25% (VINTE E CINCO POR CENTO) PARA MICROEMPRESA (ME), EMPRESA DE PEQUENO PORTE (EPP)</b> Cone refletivo fabricado em TPE (borracha termoplástica)	R\$ 182,25	R\$ 22.781,25
6	500	Un.	<b>EXCLUSIVO ME/EPP</b> Cone refletivo fabricado em polietileno flexível	R\$ 85,64	R\$ 42.820,00
7	500	Un.	<b>EXCLUSIVO ME/EPP</b> Cone refletivo fabricado em polietileno	R\$ 103,14	R\$ 51.570,00
8	300	Un.	<b>EXCLUSIVO ME/EPP</b> Cone balizador refletivo fabricado em polietileno	R\$ 128,02	R\$ 38.406,00
9	60	Un.	<b>EXCLUSIVO ME/EPP</b> Tonel de sinalização de polietileno, base quadrada, vertical, empilhável na cor laranja	R\$ 410,09	R\$ 24.605,40
10	50	Un.	<b>EXCLUSIVO ME/EPP</b> Cavalete fabricado em polietileno	R\$ 522,20	R\$ 26.110,00
11	500	Un.	<b>EXCLUSIVO ME/EPP</b> Cavalete de madeira	R\$ 68,65	R\$ 34.325,00
12	1125	Un.	<b>COTA PRINCIPAL 75% (SETENTA E CINCO POR CENTO) AMPLA PARTICIPAÇÃO DE INTERESSADOS</b> Cavalete de madeira SMTM	R\$ 68,65	R\$ 77.231,25



ESTADO DO RIO GRANDE DO SUL  
MUNICÍPIO DE CANOAS  
Secretaria Municipal de Licitações e Contratos  
Diretoria de Licitações

13	375	Un.	<b>COTA DE 25% (VINTE E CINCO POR CENTO) PARA MICROEMPRESA (ME), EMPRESA DE PEQUENO PORTE (EPP)</b> Cavalete de madeira SMTM	<b>R\$ 68,65</b>	<b>R\$ 25.743,75</b>
14	60	Un.	<b>EXCLUSIVO ME/EPP</b> Bastão sinalizador eletrônico para trânsito	<b>R\$ 119,94</b>	<b>R\$ 7.196,40</b>
15	40	Un.	<b>EXCLUSIVO ME/EPP</b> Sinalizador strobo 12 LED'S utilizado para sinalização em vias/ obras	<b>R\$ 230,62</b>	<b>R\$ 9.224,80</b>
<b>VALOR TOTAL DO ORÇAMENTO: R\$ 457.589,52</b>					

Canoas, 17/07/2023.

Jean Paul Ruthes

matrícula 121.361

Chefe da Unidade de Operação e Trânsito /SMTM

Luis Fernando dos Santos Bitencourt

matrícula 126116

Diretor de Trânsito/SMTM

Gilson Wives Azevedo

Matrícula 124171

Secretário Municipal de Transportes e Mobilidade



ESTADO DO RIO GRANDE DO SUL  
MUNICÍPIO DE CANOAS  
Secretaria Municipal de Licitações e Contratos  
Diretoria de Licitações

**ANEXO I – IMAGEM ILUSTRATIVA DO MODELO DOS CONES**

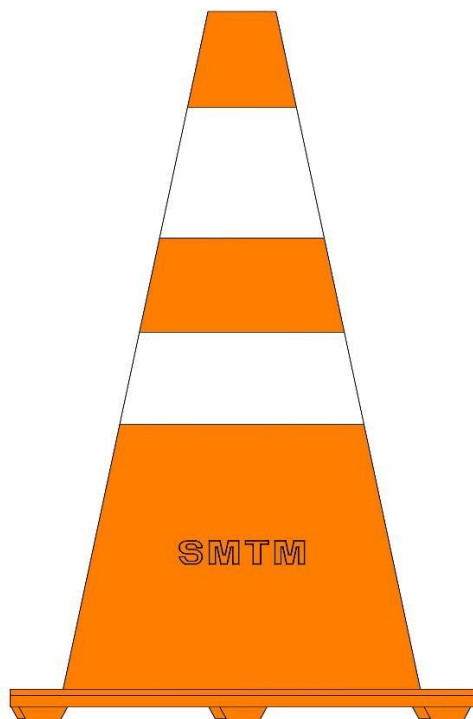





**ANEXO II – MODELO DE CAVALETE DE MADEIRA**

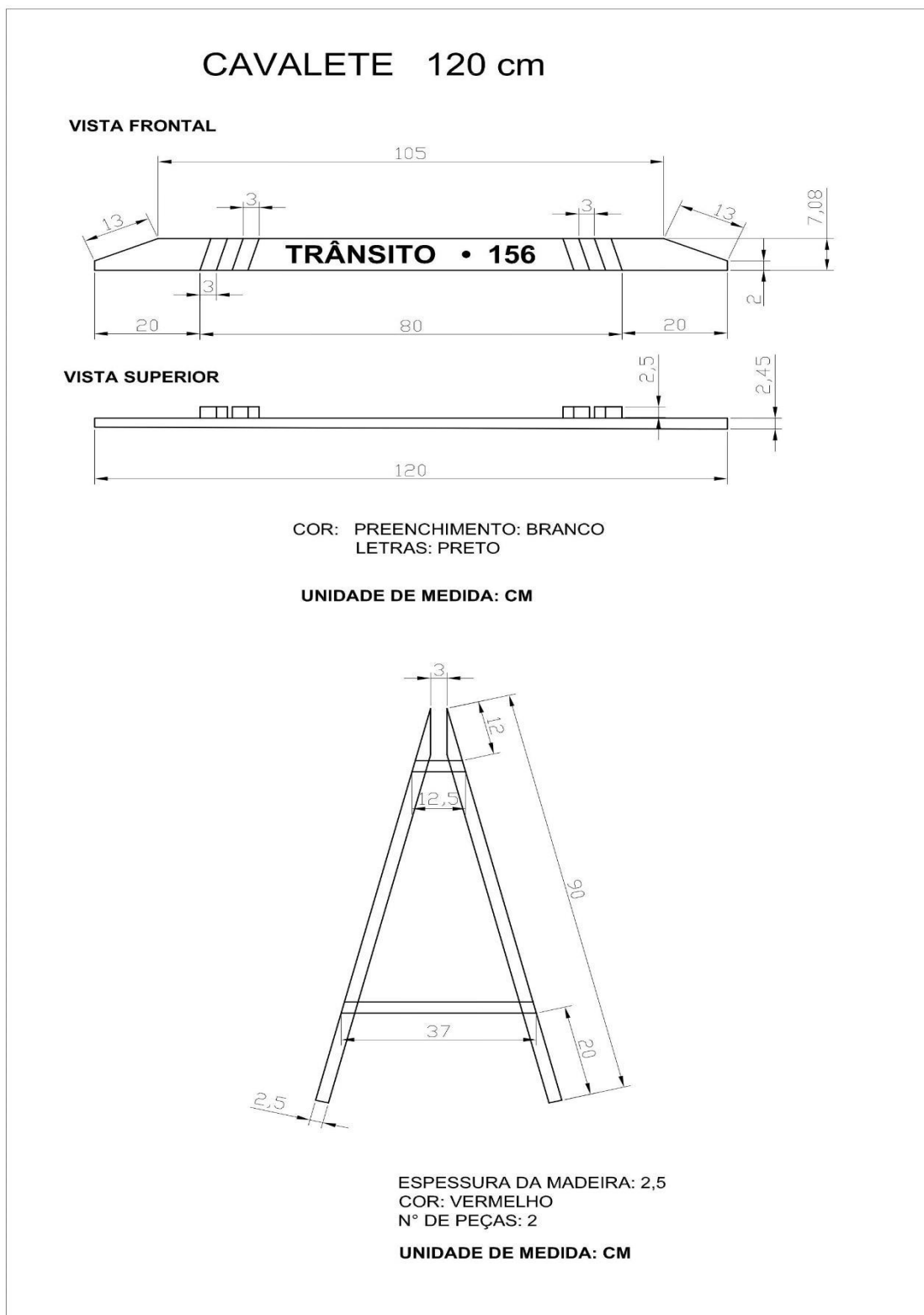



**ANEXO II – MODELO DE DECLARAÇÕES RELATIVAS ÀS EXIGÊNCIAS LEGAIS (ART. 4º, INCISO VII, DA LEI 10.520/2002, INEXISTÊNCIA DE SUSPENSÃO, IMPEDIMENTOS E/OU INIDONEIDADE, ART. 7º, XXXIII DA CF/88 E DO ARTIGO 27, INCISO V, DA LEI 8.666/93 E QUADRO SOCIETÁRIO)**

A licitante \_\_\_\_\_ inscrita no CNPJ sob o nº \_\_\_\_\_, proponente na Pregão Eletrônico nº \_\_\_\_\_, instaurado pelo Município de Canoas, por intermédio da Diretoria de Licitações (DL) da Secretaria Municipal de Licitações e Contratos (SMLC), sob as penas da Lei, **DECLARA**:

- 1) o cumprimento de todos os requisitos de habilitação da licitação, em atendimento ao disposto no artigo 4º, inciso VII, da Lei nº 10.520/2002;
- 2) não estar temporariamente suspensa de participar de licitação e/ou impedida de contratar com a Administração, não ter sido declarada inidônea de licitar ou contratar com a Administração Pública;
- 3) não desenvolver trabalho noturno, perigoso ou insalubre com pessoas menores de dezoito anos, nem qualquer trabalho com menores de dezesseis anos, salvo na condição de aprendiz, a partir de quatorze anos, demonstrando cumprimento do disposto no artigo 7º, inciso XXXIII, da CF/88 e do artigo 27, inciso V da Lei nº 8.666/1993, por aplicação subsidiária.
- 4) não possuir em seu quadro societário, servidores efetivos e/ou comissionados vinculados ao município de Canoas ou de suas autarquias e fundações, incluídos na condição de sócios e/ou administradores.

....., ..... de..... de 2023.

---

Assinatura do representante legal da licitante ou do procurador/preposto/credenciado

---

Nome do representante legal da licitante ou do procurador/preposto/credenciado



ESTADO DO RIO GRANDE DO SUL  
MUNICÍPIO DE CANOAS  
Secretaria Municipal de Licitações e Contratos  
Diretoria de Licitações

**ANEXO III – MODELO DE DECLARAÇÃO DE ENQUADRAMENTO NO ART. 3º E NÃO INCURSÃO NOS IMPEDIMENTOS DO § 4º DO MESMO ARTIGO DA LEI COMPLEMENTAR Nº 123/06.**

A licitante \_\_\_\_\_ inscrita no CNPJ sob o nº \_\_\_\_\_, proponente na Pregão Eletrônico nº \_\_\_\_\_, instaurado pelo Município de Canoas, por intermédio da Diretoria de Licitações (DL) da Secretaria Municipal de Licitações e Contratos (SMLC), sob as penas da Lei, **DECLARA** estar enquadrada na definição do art. 3º da Lei Complementar nº 123/06, pelo que pretende exercer o direito de preferência conferido por esta Lei e que, para tanto, atende suas condições e requisitos, não estando incurso em nenhum dos impedimentos constantes de seu § 4º.

..... de..... de 2023.

\_\_\_\_\_  
Assinatura do representante legal da licitante ou do procurador/preposto/credenciado

\_\_\_\_\_  
Nome do representante legal da licitante ou do procurador/preposto/credenciado



## ANEXO IV – MINUTA DA ATA DE REGISTRO DE PREÇOS

O **MUNICÍPIO DE CANOAS (RS)**, por intermédio da Secretaria Municipal de Licitações e Contratos (SMLC), representada pelo Secretário Municipal, doravante denominado **MUNICÍPIO**, e, de outro lado, .., CNPJ/CPF nº. ..., sito na Rua / Avenida ..., doravante denominado **COMPROMITENTE**, representado(a) pelo(a) Sr(a). ..., CPF nº. ....., firmam a presente **Ata de Registro de Preços** do objeto descrito na Cláusula Primeira – DO OBJETO, constante no processo administrativo nº. 25.071/2023, EDITAL Nº 122/2023 – REGISTRO DE PREÇOS Nº 032/2023, regendo-se o mesmo pelas Leis Federais nº. 8666/93 e nº 10520/02 e Lei Municipal 4.213 de 24 de outubro de 1997 e pelos Decretos Municipais nº. 171/2021 e nº. 354/2015, bem como pela legislação pertinente e pelas cláusulas previstas no Edital e seus Anexos da licitação supra, nos termos que seguem:

### CLÁUSULA PRIMEIRA – DO OBJETO E DO PRAZO DE VALIDADE

1.1. A presente Ata tem por objeto Registro de Preços de pessoa jurídica para fornecimento de materiais destinados à Diretoria de Trânsito, mais precisamente quanto à sinalização temporária, utilizada pelos servidores responsáveis pela fiscalização de trânsito, de acordo com as especificações e quantidades constantes no Termo de Referência, Item(ns) xxxxxxxx, conforme Edital e Anexos.

1.2. O prazo de validade do Registro de Preços: é de 12 meses a contar da assinatura da Ata de Registro de Preços.

### CLÁUSULA SEGUNDA – DO(S) PREÇO(S)

2.1. O(s) preço(s) registrado(s) é(são) o(s) constante(s) da proposta vencedora da licitação, lançada na listagem de Registro de Preços.

2.2. O(s) preço(s) registrado(s) não será(ão) reajustado(s) durante o prazo de validade do Registro de Preços.

### CLÁUSULA TERCEIRA – DOS DIREITOS E DAS OBRIGAÇÕES

3.1. Dos Direitos:

3.1.1. Do **MUNICÍPIO**: contratar, se necessário, o objeto deste Registro; e



ESTADO DO RIO GRANDE DO SUL  
MUNICÍPIO DE CANOAS  
Secretaria Municipal de Licitações e Contratos  
Diretoria de Licitações

3.1.2. Do COMPROMITENTE: ser contratado se o MUNICÍPIO utilizar o Registro de Preços, ou, em igualdade de condições, ser preferido, no caso de contratação por outra forma, nos termos do Decreto Municipal n°. 354/2015.

3.2. Das Obrigações:

3.2.1. Do MUNICÍPIO: contratar com o COMPROMITENTE, ou em igualdade de condições, dar preferência ao mesmo se contratar por outra forma, nos termos do Decreto Municipal n°. 354/2015.

3.2.2. Do COMPROMITENTE: atender, nas condições estabelecidas no Edital e em seus Anexos, todos os pedidos de contratação recebidos durante o período de validade do Registro de Preços.

#### CLÁUSULA QUARTA – DO CANCELAMENTO DO REGISTRO DE PREÇOS

4.1. O preço registrado poderá ser cancelado:

4.1.1. Pelo MUNICÍPIO quando:

4.1.1.1. O COMPROMITENTE:

I – Descumprir as condições da Ata de Registro de Preços (ARP);

II – Não firmar o Contrato ou negar-se a retirar / aceitar o instrumento contratual (Nota de Empenho ou outro instrumento hábil expedido pela Administração, cfe. Art. 62, caput e §2º, da Lei 8666/93) ou instrumento equivalente no prazo estabelecido pela Administração, sem justificativa aceitável;

III – Não aceitar reduzir o seu preço registrado, na hipótese de este se tornar superior àqueles praticados no mercado;

IV – Sofrer as penalidades previstas no art. 87, inc. III e IV, da Lei n° 8.666/93 e art. 7º da Lei n° 10.520/2002.

V – Presentes razões de interesse público.

4.1.2. Pelo COMPROMITENTE, mediante solicitação por escrito, comprovando estar impossibilitado de cumprir as exigências do Edital e seus Anexos, nos termos do Decreto Municipal n°. 354/2015, sem prejuízo das penalidades previstas no Edital e em seus Anexos, nesta Ata, e na legislação pertinente, bem como de sua obrigação de indenizar o MUNICÍPIO ou terceiros por perdas e danos decorrentes de sua ação ou omissão, dolosa ou culposa.

#### CLÁUSULA QUINTA – DAS DISPOSIÇÕES GERAIS

5.1. O MUNICÍPIO e o COMPROMITENTE ficam adstritos à fiel observância das cláusulas do Edital e dos Anexos da licitação, em especial quanto a Condições Gerais, Obrigações, Fiscalização,



ESTADO DO RIO GRANDE DO SUL  
MUNICÍPIO DE CANOAS  
Secretaria Municipal de Licitações e Contratos  
Diretoria de Licitações

Pagamento, Penalidades e demais cláusulas e condições relativas à execução do objeto, que deverão ser atendidas na íntegra pela(s) licitante(s) vencedora(s) acaso contratada.

5.2. Fica eleito o Foro de Canoas (RS) para dirimir dúvidas ou questões oriundas da presente Ata. E, por estarem às partes justas e compromissadas, assinam a presente Ata em duas vias, de igual teor.

**Deise Cristine Busato da Silva**

Secretária Municipal de Licitações e Contratos

Empresa Detentora do Preço Registrado  
Canoas (RS), .... de ..... de 2023.



ESTADO DO RIO GRANDE DO SUL  
MUNICÍPIO DE CANOAS  
Secretaria Municipal de Licitações e Contratos  
Diretoria de Licitações

**ANEXO V - FORMULÁRIO DE DADOS DA EMPRESA**

CADASTRO DA PESSOA JURÍDICA			
NÚMERO DE INSCRIÇÃO (CNPJ):	DE <input type="checkbox"/> MATRIZ <input type="checkbox"/> FILIAL	INSCRIÇÃO ESTADUAL FUNDAÇÃO: __/__/____ INSCRIÇÃO MUNICIPAL	DATA DE
NOME EMPRESARIAL:			
NOME FANTASIA:			
CNAE-F PRINCIPAL:			
CNAE-F SECUNDÁRIAS:			
SÓCIOS/ADMINISTRADOR(ES):		CPF(S):	
1 -			
2 -			
3 -			
CÓDIGO E DESCRIÇÃO DA NATUREZA JURÍDICA			
ENDEREÇO:		NÚMERO	COMPLEMENTO
CEP	BAIRRO	MUNICÍPIO	UF
CONTATO:		E-MAIL:	
TELEFONE:			
CELULAR:		HOME PAGE:	
DADOS BANCÁRIOS			
BANCO	AGÊNCIA	CONTA CORRENTE	
OBS: NESSA FICHA DEVE CONSTAR ASSINATURA DO RESPONSÁVEL DA PESSOA JURÍDICA			